

Алматы (7273)495-231
Ангарск (3955)60-70-56
Архангельск (8182)63-90-72
Астрахань (8512)99-46-04
Барнаул (3852)73-04-60
Белгород (4722)40-23-64
Благовещенск (4162)22-76-07
Брянск (4832)59-03-52
Владивосток (423)249-28-31
Владикавказ (8672)28-90-48
Владимир (4922) 49-43-18
Волгоград (844)278-03-48
Вологда (8172)26-41-59
Воронеж (473)204-51-73
Екатеринбург (343)384-55-89

Ижевск (3412)26-03-58
Иваново (4932)77-34-06
Иркутск (395)279-98-46
Казань (843)206-01-48
Калининград (4012)72-03-81
Калуга (4842)92-23-67
Кемерово (3842)65-04-62
Киров (8332)68-02-04
Коломна (4966)23-41-49
Кострома (4942)77-07-48
Краснодар (861)203-40-90
Красноярск (391)204-63-61
Курск (4712)77-13-04
Курган (3522)50-90-47
Липецк (4742)52-20-81

Магнитогорск (3519)55-03-13
Москва (495)268-04-70
Мурманск (8152)59-64-93
Набережные Челны (8552)20-53-41
Нижний Новгород (831)429-08-12
Новокузнецк (3843)20-46-81
Ноябрьск (3496)41-32-12
Новосибирск (383)227-86-73
Ноябрьск (3496)41-32-12
Омск (3812)21-46-40
Орел (4862)44-53-42
Оренбург (3532)37-68-04
Пенза (8412)22-31-16
Петрозаводск (8142)55-98-37
Псков (8112)59-10-37

Пермь (342)205-81-47
Ростов-на-Дону (863)308-18-15
Рязань (4912)46-61-64
Самара (846)206-03-16
Саранск (8342)22-96-24
Санкт-Петербург (812)309-46-40
Саратов (845)249-38-78
Севастополь (8692)22-31-93
Симферополь (3652)67-13-56
Смоленск (4812)29-41-54
Сочи (862)225-72-31
Ставрополь (8652)20-65-13
Сыктывкар (8212)25-95-17
Сургут (3462)77-98-35
Тамбов (4752)50-40-97

Тверь (4822)63-31-35
Тольяти (8482)63-91-07
Томск (3822)98-41-53
Тула (4872)33-79-87
Тюмень (3452)66-21-18
Улан-Удэ (3012)59-97-51
Ульяновск (8422)24-23-59
Уфа (347)229-48-12
Хабаровск (4212)92-98-04
Чебоксары (8352)28-53-07
Челябинск (351)202-03-61
Череповец (8202)49-02-64
Чита (3022)38-34-83
Якутск (4112)23-90-97
Ярославль (4852)69-52-93

Киргизия (996)312-96-26-47

Россия (495)268-04-70

Казахстан (772)734-952-31

<https://gzk.nt-rt.ru> || gkz@nt-rt.ru

Котлы водогрейные для железнодорожных вагонов КОк-95/01, КОк-95/02



Котёл отопительный комбинированный (далее –котёл) предназначен для теплоснабжения пассажирских вагонов, оборудованных системами отопления непрерывного действия с естественной и принудительной циркуляцией теплоносителя.

Котёл предназначен для работы на биомассе и твёрдом топливе, электроэнергии высокого напряжения после установки и монтажа электрооборудования (нагревательных элементов и изоляторов) или одновременном использовании обоих энергоносителей.

При комбинированной системе отопления вода в котле подогревается расположенными в водяной рубашке высоковольтными нагревательными элементами, а при отсутствии электроэнергии — за счет теплоты сжигаемого твердого топлива).

Питание нагревательных элементов осуществляется по однопроводной поездной линии с номинальным напряжением 3000 В постоянного или однофазного переменного тока частотой 50 Гц в пути следования от локомотивов, а в пунктах отстоя — от стационарных устройств.

Системой водяного отопления с комбинированным котлом оснащены вагоны различных типов. Эта система состоит из котла с расширителем и отопительных приборов. Котел с комбинированным отоплением имеет обычную твердотопливную топку и водяную рубашку, в которой на опорном фланце расположены 24 высоковольтных нагревательных элемента.

Для увеличения поверхности нагреваемой воды в коническую часть топки установлены циркуляционные трубы. В нижней части топки расположены колосниковая решетка и зольник. Твердое топливо загружается в котел через топочное отверстие, через него же извлекается шлак. Зола и мелкий шлак удаляются через отверстие зольника. На опорном фланце в зоне топки размещены изоляторы, через которые высоковольтные провода подводятся к нагревательным элементам котла. В целях обеспечения электробезопасности кожух котла заземляется. Для этого в его нижней части предусмотрен специальный болт, к которому присоединяется заземляющий провод.

Нагревательные элементы закрыты защитным кожухом, на котором устанавливается блокировка, разрывающая цепь катушек высоковольтных контакторов при подъеме кожуха и наличии высокого напряжения. В поднятом положении для осмотра нагревательных элементов кожух подвешивается на цепях.

ОСНОВНЫЕ ТЕХНИЧЕСКИЕ ХАРАКТЕРИСТИКИ

| Наименование показателя | Значение параметра |
|---|--------------------|
| Номинальная теплопроизводительность, Ккал/час | 30000 |
| Номинальная мощность электронагревателей, кВт | 48 |
| Максимальное рабочее давление, МПа (кг/см ²), не более | 0,05 (0,5) |
| Максимальная температура воды на выходе котла, °С, не более | 95 3,03 |
| Площадь поверхности нагрева, м ² , не менее* | 440 |
| Ёмкость водяной рубашки, л, не более | 58 |
| Коэффициент полезного действия, %, не менее* | |
| Время растопки при работе на твёрдом топливе (температура выходящей из котла воды 40 °С), мин, не более | 45 3040 |
| Габаритные размеры, мм, не более: | 850 |
| - высота | 1024 |
| - диаметр корпуса | 600 |
| - ширина | 16 |
| Масса котла без воды, кг, не более | 10000 |
| Средний срок службы, лет | |
| Наработка на отказ, ч, не менее | |
| *Параметры и характеристики обеспечиваются конструкцией котла | |

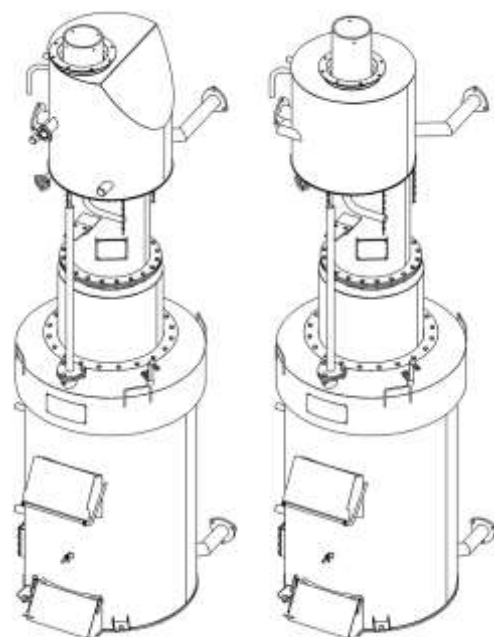

КОК-95/01-...

КОК-95/02-...

Алматы (7273)495-231
 Ангарск (3955)60-70-56
 Архангельск (8182)63-90-72
 Астрахань (8512)99-46-04
 Барнаул (3852)73-04-60
 Белгород (4722)40-23-64
 Благовещенск (4162)22-76-07
 Брянск (4832)59-03-52
 Владивосток (423)249-28-31
 Владикавказ (8672)28-90-48
 Владимир (4922) 49-43-18
 Волгоград (844)278-03-48
 Вологда (8172)26-41-59
 Воронеж (473)204-51-73
 Екатеринбург (343)384-55-89

Ижевск (3412)26-03-58
 Иваново (4932)77-34-06
 Иркутск (395)279-98-46
 Казань (843)206-01-48
 Калининград (4012)72-03-81
 Калуга (4842)92-23-67
 Кемерово (3842)65-04-62
 Киров (8332)68-02-04
 Коломна (4966)23-41-49
 Кострома (4942)77-07-48
 Краснодар (861)203-40-90
 Красноярск (391)204-63-61
 Курск (4712)77-13-04
 Курган (3522)50-90-47
 Липецк (4742)52-20-81

Киргизия (996)312-96-26-47

Магнитогорск (3519)55-03-13
 Москва (495)268-04-70
 Мурманск (8152)59-64-93
 Набережные Челны (8552)20-53-41
 Нижний Новгород (831)429-08-12
 Новокузнецк (3843)20-46-81
 Ноябрьск (3496)41-32-12
 Новосибирск (383)227-86-73
 Ноябрьск (3496)41-32-12
 Омск (3812)21-46-40
 Орел (4862)44-53-42
 Оренбург (3532)37-68-04
 Пенза (8412)22-31-16
 Петрозаводск (8142)55-98-37
 Псков (8112)59-10-37

Россия (495)268-04-70

Пермь (342)205-81-47
 Ростов-на-Дону (863)308-18-15
 Рязань (4912)46-61-64
 Самара (846)206-03-16
 Саранск (8342)22-96-24
 Санкт-Петербург (812)309-46-40
 Саратов (845)249-38-78
 Севастополь (8692)22-31-93
 Симферополь (3652)67-13-56
 Смоленск (4812)29-41-54
 Сочи (862)225-72-31
 Ставрополь (8652)20-65-13
 Сыктывкар (8212)25-95-17
 Сургут (3462)77-98-35
 Тамбов (4752)50-40-97

Казахстан (772)734-952-31

Тверь (4822)63-31-35
 Тольяти (8482)63-91-07
 Томск (3822)98-41-53
 Тула (4872)33-79-87
 Тюмень (3452)66-21-18
 Улан-Удэ (3012)59-97-51
 Ульяновск (8422)24-23-59
 Уфа (347)229-48-12
 Хабаровск (4212)92-98-04
 Чебоксары (8352)28-53-07
 Челябинск (351)202-03-61
 Череповец (8202)49-02-64
 Чита (3022)38-34-83
 Якутск (4112)23-90-97
 Ярославль (4852)69-52-93

<https://gzk.nt-rt.ru> || gzk@nt-rt.ru